

## フジパングループPresents2017ロバパンCUP 第49回全道(U-12)サッカー少年団大会結果 予選リーグ3位 (一勝一敗一分)

物心両面での応援ありがとうございました。

昨年に続いて出場した全道大会、今大会では予選リーグ2位以上になれず決勝トーナメントに出場できませんでしたが6年生にとっては思い出に残る素晴らしい大会になったと思います。

昨年のトラック杯では全道3位となり今回は悔しい結果になりましたが、今大会では得点チャンスは各試合ありましたが、決定力が前回に比べ足りなかったと思います。6年生を中心とする他のチームは体格も大きくなり、昨年よりもスピードアップしておりました。今大会の経験を今後の練習に生かし、レベルアップし全道チャンピオンをめざし頑張っていきたいと思ひます。

今後ご支援ご協力宜しくお願いします。

期日：平成29年7月28日(金)～31日(月)  
会場：札幌サッカーアミューズメントパーク、東雁来公園西サッカー場  
主管：一般社団法人札幌地区サッカー協会

Aブロック	室蘭大沢	石狩FC	コンバット	ラソフォルテス	勝	敗	分	得点	失点	順位
室蘭大沢FC U-12		△ 1 - 1	0 4 - 1	0 4 - 0	2	0	1	7	7	1
石狩フットボールクラブ U-12 レッド	△ 1 - 1		△ 1 - 1	0 7 - 1	1	0	2	5	6	2
釧路コンバット	● 1 - 4	△ 1 - 1		0 2 - 0	1	1	1	4	1	3
稚内ラソフォルテスFC	● 0 - 4	● 1 - 7	● 0 - 2		0	3	0	0	12	4



### 3位トーナメント

7月30日(日)

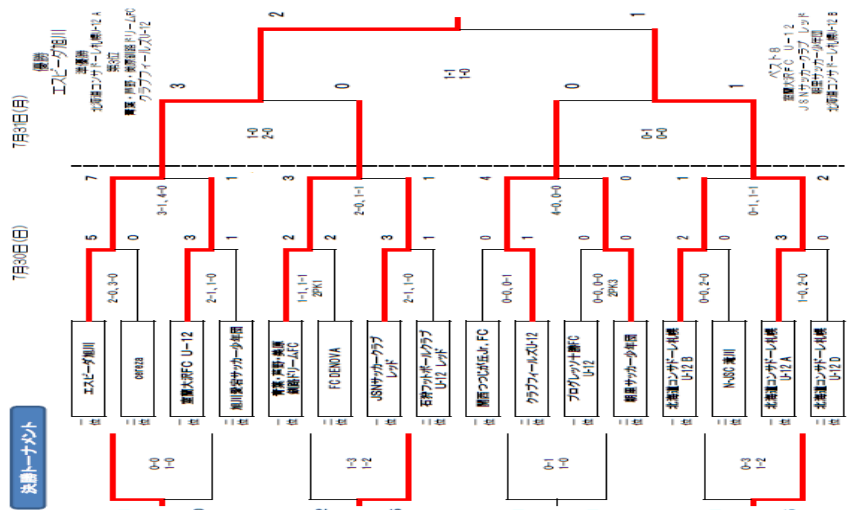
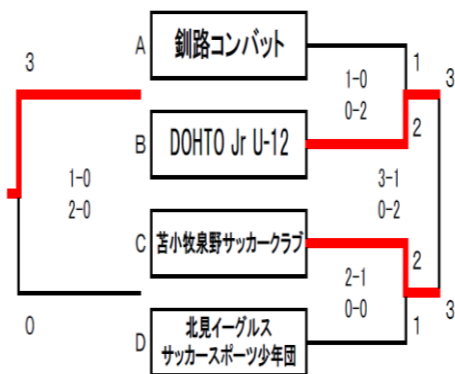

## 第3回 なかしべつレグルスカップU-8サッカーフェスティバル 優勝

2017年8月12日(土)・13日(日) 中標津町運動公園 第1球技場

2年生1年生を中心に参加した本大会予選1位(対中標津C 6-0 対別海 2-0)決勝1位リーグ(対中標津A 1-0 対網走 2-0 対SC釧路 3-2)の5戦全勝で優勝しました。メンバーが足りなく3年女子等の協力を得て初めて参加した本大会、全員に優勝メダルがあたりました。声もよく出 よく攻め よく守った コンバットらしい試合でした。



# トラック協会杯第29回全道少年団 (U-11) サッカー大会

## 釧路地区予選

釧路町運動公園多目的広場

平成29年 8月26日(土)、27日(日)

昨年3位 過去に全道優勝し全国新人戦大会に出場しております。昨年は4年生北海道大会で優勝しておりますが、各チームもレベルアップしており簡単には勝てません。

5年生以下にとって今年度もっとも大切な戦いです。いいシュートいいパスいいディフェンスそして1点を大切に 一人一人が全力で頑張れば 釧路地区優勝 全道優勝も夢ではありません。スポーツに絶対はありません。 **走れ・燃えろ 頑張れ 共栄光陽サッカー少年団 釧路コンバット**

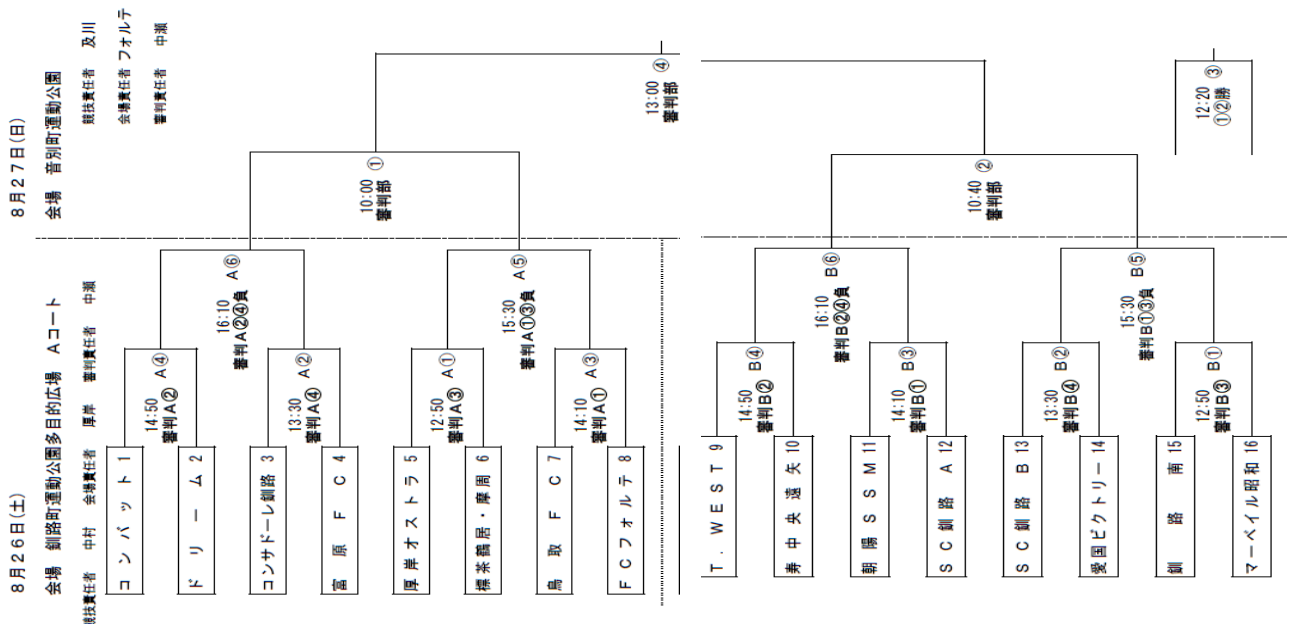

### 8月9日大会予定

8月26日27日 (5年4年)

トラック杯全道新人戦釧路予選

9月2日(土) Aリーグ順位決定リーグ

11時50分～陸上競技場

9月3日(日) ビーイングU8大会

(共小G) \*会場校ですのでご協力を!

\* コンバットレクリエーション

(3時ごろから ゲーム&焼肉?)

団員も指導者も全員参加です!

9月9日～10日 (2チーム参加)

チビリン全道大会釧路予選

5年4年3年全員参加

(9月16日～18日 トラック全道)

9月16日・17日 U-9 (3年以下)

釧路市スポーツ振興財団理事長杯

9月30日31日 6年5年4年

釧新聞社旗 U-12サッカー大会

### 2学期スタート・・・勉強にスポーツに頑張れ

夏休み中、高学年は全道大会、全日本リーグ戦と大切な大会が続きました。8月12日13日には低学年が中標津レグルスカップに参加し優勝しました。低学年も中々強いです。もう少しメンバーが増えればチャンピオンも夢ではありません。

9月は各学年の大会が続きます。土日の大会前や大会後に試合のない学年の練習を入れますのでできるだけ参加ご協力お願いします。

練習のない日は、できるだけ病院や用事を済ませ家庭学習も頑張ってください。

ボールタッチやリフティングの練習をしましょう。(ボールタッチは毎日100回以上、リフティングは1・2年は10回以上、3年4年は20回以上、5年6年は30回以上を目標に頑張ってください。)

スポーツの秋

サッカーを通していい汗いっぱいかいて元気な素晴らしい選手になってほしいと思います。試合が続く低学年の練習が少ないですが、出来るだけ練習ができるようにしますので参加協力よろしくお願いします。いつもありがとうございます!